

上海勤研电子

上海徐汇区漕溪北路 38 号 15 楼 B 座 TEL:51097571

<http://www.kiyi.com.cn> & <http://www.armzone.com/>

---

# Kiyi

Empowering ARM Embedded Systems

## 勤研

助您开发ARM嵌入式系统

LwIP 在 ucOS 上的移植

Application Note

20050301

[www.kiyi.com.cn](http://www.kiyi.com.cn)

[www.armzone.com](http://www.armzone.com)

## LwIP 在 ucOS 上的移植

经过几天调试除掉几个 bug 以后,ucos+lwip 在我的 44b0+8019 开发板上终于跑得比较稳定了.一只觉得 lwip 是一个不错的开放源码的 tcp/ip 协议栈,想把自己对 lwip 的移植和理解写出来.但是由于最近比较忙,lwip 的移植也是利用业余时间做的,今天写好了第一部分(lwip 的 process model)先贴上来,如果大家有兴趣我再接着往下写.另外我的移植参看了 skyeye 扬眸大侠的代码,大家可以去看看扬眸大侠的 lwip 在 ucos 上移植的文章和代码.

### lwip 应用心得

LwIP 是瑞士计算机科学院 (Swedish Institute of Computer Science) 的 Adam Dunkels 等开发的一套用于嵌入式系统的开放源代码 TCP/IP 协议栈。Lwip 既可以移植到操作系统上,又可以  
在无操作系统的情况下独立运行.

LwIP 的特性如下:

- (1) 支持多网络接口下的 IP 转发
- (2) 支持 ICMP 协议
- (3) 包括实验性扩展的的 UDP (用户数据报协议)
- (4) 包括阻塞控制, RTT 估算和快速恢复和快速转发的 TCP (传输控制协议)
- (5) 提供专门的内部回调接口 (Raw API) 用于提高应用程序性能
- (6) 可选择的 Berkeley 接口 API (多线程情况下)
- (7) 在最新的版本中支持 ppp
- (8) 新版本中增加了的 IP fragment 的支持
- (9) 支持 DHCP 协议,动态分配 ip 地址.

现在网上最新的版本是 V0.6.4

### 1.lwip 的进程模型(process model)

tcp/ip 协议栈的 process model 一般有几种方式.

1.tcp/ip 协议的每一层是一个单独进程.链路层是一个进程,ip 层是一个进程,tcp 层是一个进程.这样的好处是网络协议的每一层都非常清晰,代码的调试和理解都非常容易.但是最大的坏处数据跨层传递时会引起上下文切换(context switch).

对于接收一个 TCP segment 要引起 3 次 context switch(从网卡驱动程序到链路层进程,从链路层进程到 ip 层进程,从 ip 层进程

到 TCP 进程).通常对于操作系统来说,任务切换是要浪费时间的.过频的 context switch 是不可取的.

2.另外一种方式是 TCP/IP 协议栈在操作系统内核当中.应用程序通过操作系统的系统调用(system call)和协议栈来进行通讯.

这样 TCP/IP 的协议栈就限定于特定的操作系统内核了.如 windows 就是这种方式.

3.lwip 的 process model:所有 tcp/ip 协议栈都在一个进程当中,这样 tcp/ip 协议栈就和操作系统内核分开了.而应用层程序既可以

是单独的进程也可以驻留在 tcp/ip 进程中.如果应用程序是单独的进程可以通过操作系统的邮箱,消息队列等和 tcp/ip 进程进行通讯.

如果应用层程序驻留 tcp/ip 进程中,那应用层程序就利用内部回调函数口(Raw API)和 tcp/ip 协议栈通讯.对于 ucos 来说进

程就是一个系统任务.lwip 的 process model 请参看下图.在图中可以看到整个 tcp/ip 协议栈都在同一个任务(tcpip\_thread)中.应用层程序既可以是独立的任务(如图中的 tftp\_thread,tcpecho\_thread),也可以在 tcpip\_thread 中(如图左上角)中利用内部回调函数口(Raw API)和 tcp/ip 协议栈通讯

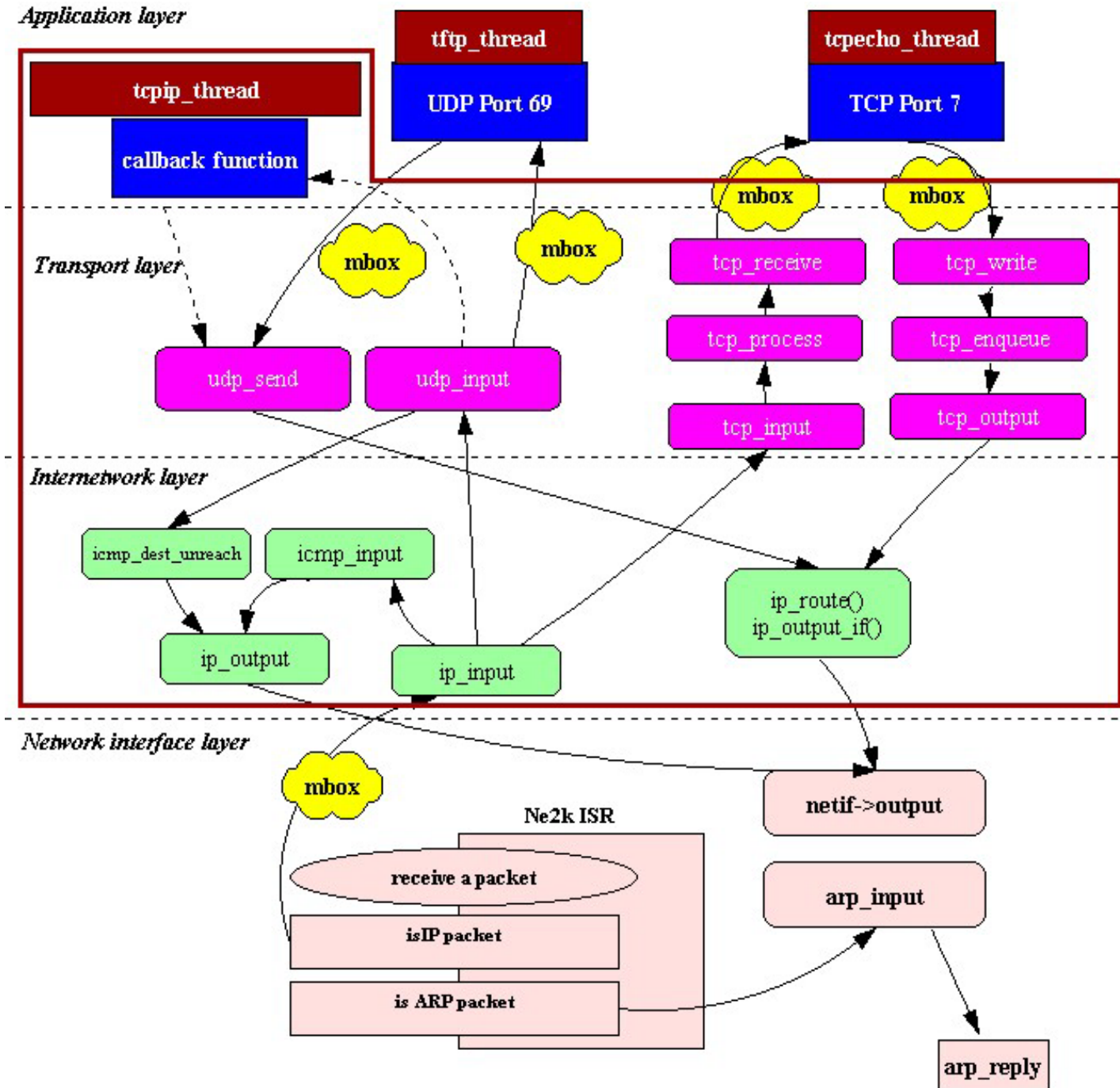

## 2 Port Lwip to uCos

在这个项目中我用的硬件平台是 s3c44b0x+rtl8019.ucos 在 44b0 上的移植在网上有很多大侠非常详尽的讲解和移植代码.我就不敢罗嗦了.需要说明的一点是 lwip 会为每个网络连接动态分配一些信号量(semaphone)和消息队列(Message Queue),当连接断开时会删掉这些 semaphone 和 Queue.而 Ucos-2.0 不支持 semaphone 和 Queue 的删除,所以要选择一些较高版本的 ucos.我用

的是 uc0s-2.51.

## 2.1 Lwip 的操作系统封装层(operating system emulation layer)

Lwip 为了适应不同的操作系统,在代码中没有使用和某一个操作系统相关的系统调用和数据结构.而是在 lwip 和操作系统之间增加了一个操作系统封装层.操作系统封装层为操作系统服务(定时,进程同步,消息传递)提供了一个统一的接口.在 lwip 中进程同步使用 semaphore 和消息传递采用”mbox”(其实在 uc0s 的实现中我们使用的是 Message Queue 来实现 lwip 中的”mbox”,下面大家可以看到这一点)

Operating system emulation layer 的原代码在 ../lwip/src/core/sys.c 中.而和具体的操作系统相关的代码在 ../lwip/src/arch/sys\_arch.c 中.

操作系统封装层的主要函数如下:

```
void sys_init(void)//系统初始化
sys_thread_t sys_thread_new(void (* function)(void *arg), void *arg,int prio)//创建一个新进程
sys_mbox_t sys_mbox_new(void)//创建一个邮箱
void sys_mbox_free(sys_mbox_t mbox)//释放并删除一个邮箱
void sys_mbox_post(sys_mbox_t mbox, void *data) //发送一个消息到邮箱
void sys_mbox_fetch(sys_mbox_t mbox, void **msg)//等待邮箱中的消息
sys_sem_t sys_sem_new(u8_t count)//创建一个信号量
void sys_sem_free(sys_sem_t sem)//释放并删除一个信号量
void sys_sem_signal(sys_sem_t sem)//发送一个信号量
void sys_sem_wait(sys_sem_t sem)//等待一个信号量
void sys_timeout(u32_t msecs, sys_timeout_handler h, void *arg)//设置一个超时事件
void sys_untimeout(sys_timeout_handler h, void *arg)//删除一个超时事件
...
```

关于操作系统封装层的信息可以阅读 lwip 的 doc 目录下面的 sys\_arch.txt 文件.

## 2.2 Lwip 在 uc0s 上的移植.

### 2.2.1 系统初始化

sys\_int 必须在 tcpip 协议栈任务 tcpip\_thread 创建前被调用.

```
#define MAX_QUEUES 20
#define MAX_QUEUE_ENTRIES 20
typedef struct {
    OS_EVENT* pQ;//uc0s 中指向事件控制块的指针
    void* pvQEntries[MAX_QUEUE_ENTRIES];//消息队列
//MAX_QUEUE_ENTRIES 消息队列中最多消息数
} TQ_DESCR, *PQ_DESCR;
typedef PQ_DESCR sys_mbox_t;//可见 lwip 中的 mbox 其实是 uc0s 的消息队列
static char pcQueueMemoryPool[MAX_QUEUES * sizeof(TQ_DESCR) ];
void sys_init(void)
{
    u8_t i;
    s8_t ucErr;
    pQueueMem = OSMemCreate( (void*)pcQueueMemoryPool, MAX_QUEUES, sizeof(TQ_DESCR), &ucErr );//为消息队列创建内存分区
//init lwip task prio offset
curr_prio_offset = 0;
//init lwip_timeouts for every lwip task
```

//初始化 lwip 定时事件表,具体实现参考下面章节

```
for(i=0;i<LWIP_TASK_MAX;i++){
    lwip_timeouts[i].next = NULL;
}
}
```

### 2.2.2 创建一个和 tcp/ip 相关新进程:

lwip 中的进程就是 ucos 中的任务,创建一个新进程的代码如下:

```
#define LWIP_STK_SIZE 10*1024//和 tcp/ip 相关任务的堆栈大小.可以根据情况自
//己设置,44b0 开发板上有 8M 的 sdram,所以设大
//一点也没有关系:)
//max number of lwip tasks
#define LWIP_TASK_MAX 5 //和 tcp/ip 相关的任务最多数目
//first prio of lwip tasks
#define LWIP_START_PRIO 5 //和 tcp/ip 相关任务的起始优先级,在本例中优先级可
//以从(5-9).注意 tcpip_thread 在所有 tcp/ip 相关进程中//应该是优先级最高的.在本例中就是优先级 5
//如果用户需要创建和 tcp/ip 无关任务,如 uart 任务等,
//不要使用 5-9 的优先级
```

```
OS_STK LWIP_TASK_STK[LWIP_TASK_MAX][LWIP_STK_SIZE];//和 tcp/ip 相关进程
//的堆栈区
u8_t curr_prio_offset ;
sys_thread_t sys_thread_new(void (* function)(void *arg), void *arg,int prio)
{
if(curr_prio_offset < LWIP_TASK_MAX){
    OSTaskCreate(function,(void*)0x1111, &LWIP_TASK_STK[curr_prio_offset][LWIP_STK_SIZE-1],
LWIP_START_PRIO+curr_prio_offset );
    curr_prio_offset++;
    return 1;
} else {
    // PRINT(" lwip task prio out of range ! error! ");
}
}
```

从代码中可以看出 tcpip\_thread 应该是最先创建的.

### 2.2.3 Lwip 中的定时事件

在 tcp/ip 协议中很多时候都要用到定时,定时的实现也是 tcp/ip 协议栈中一个重要的部分.lwip 中定时事件的数据结构如下.

```
struct sys_timeout {
    struct sys_timeout *next;//指向下一个定时结构
    u32_t time;//定时时间
    sys_timeout_handler h;//定时时间到后执行的函数
    void *arg;//定时时间到后执行函数的参数.
};
struct sys_timeouts {
    struct sys_timeout *next;
};
```

struct sys\_timeouts lwip\_timeouts[LWIP\_TASK\_MAX];

Lwip 中的定时事件表的结构如下图,每个和 tcp/ip 相关的任务的一系列定时事件组成一个单向链表.每个链表的起始指针存在 lwip\_timeouts 的对应表项中.

lwip\_timeouts[MAX\_LWIP\_TASKS]

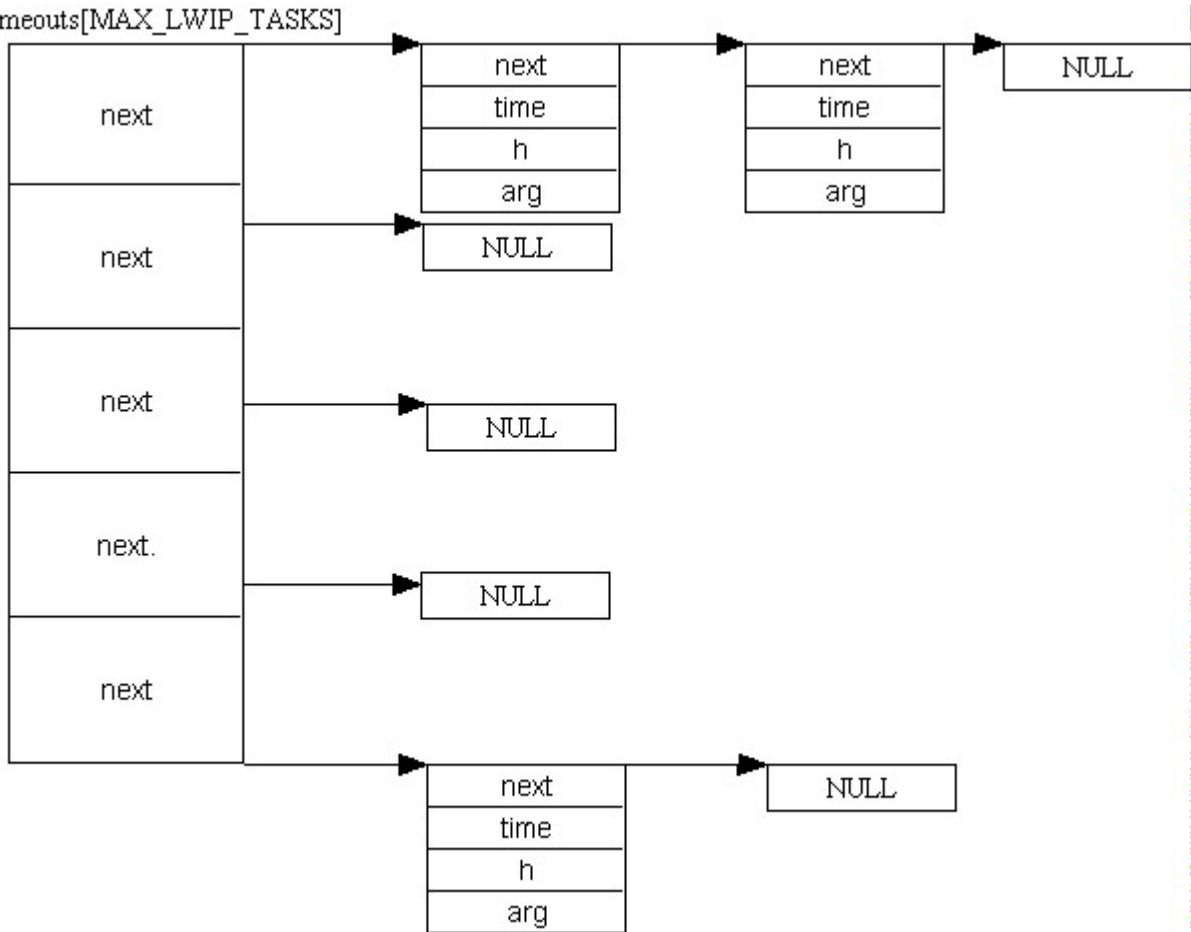

函数 sys\_arch\_timeouts 返回对应于当前任务的指向定时事件链表的起始指针.该指针存在 lwip\_timeouts[MAX\_LWIP\_TASKS] 中.

```

struct sys_timeouts null_timeouts;
struct sys_timeouts *sys_arch_timeouts(void)
{
    u8_t curr_prio;
    s16_t err,offset;
    OS_TCB curr_task_pcb;
    null_timeouts.next = NULL;
    //获取当前任务的优先级
    err = OSTaskQuery(OS_PRIO_SELF,&curr_task_pcb);
    curr_prio = curr_task_pcb.OSTCBPrio;
    offset = curr_prio - LWIP_START_PRIO;
    //判断当前任务优先级是不是 tcp/ip 相关任务,优先级 5-9
    if(offset < 0 || offset >= LWIP_TASK_MAX)
    {
        return &null_timeouts;
    }
}
    
```

```
return &lwip_timeouts[offset];
}
```

注意:杨晔大侠移植的代码在本函数有一个 bug,杨晔大侠的移植把上面函数中的 OS\_TCB curr\_task\_tcb 定义成了全局变量,使本函数成为了一个不可重入函数.

我也是在进行如下测试时发现了这个 bug.

我的开发板上设置的 ip 地址是 192.168.1.95.

我在 windows 的 dos 窗口内运行

```
ping 192.168.1.95 -l 2000 -t,不间断用长度为 2000 的数据报进行 ping 测试,
同时使用 tftp 客户端软件给 192.168.1.95 下载一个十几兆程序,
同时再使用 telnet 连接 192.168.1.95 端口 7(echo 端口),往该端口写数测试 echo 功能.
```

在运行一段时间以后,开发板进入不再响应.我当时也是经过长时间的分析才发现是因为在低优先级任务运行 sys\_arch\_timeouts()时被高优先级任务打断改写了 curr\_task\_tcb 的值,从而使 sys\_arch\_timeouts 返回的指针错误,进而导致系统死锁.

函数 sys\_timeout 给当前任务增加一个定时事件:

```
void sys_timeout(u32_t msec, sys_timeout_handler h, void *arg)
{
    struct sys_timeouts *timeouts;
    struct sys_timeout *timeout, *t;
    timeout = memp_malloc(MEMP_SYS_TIMEOUT); //为定时事件分配内存
    if (timeout == NULL) {
        return;
    }
    timeout->next = NULL;
    timeout->h = h;
    timeout->arg = arg;
    timeout->time = msec;
    timeouts = sys_arch_timeouts(); //返回当前任务定时事件链表起始指针
    if (timeouts->next == NULL) { //如果链表为空直接增加该定时事件
        timeouts->next = timeout;
        return;
    }
    //如果链表不为空,对定时事件进行排序.注意定时事件中的 time 存储的是本事件
    //时间相对于前一事件的时间的差值
    if (timeouts->next->time > msec) {
        timeouts->next->time -= msec;
        timeout->next = timeouts->next;
        timeouts->next = timeout;
    } else {
        for (t = timeouts->next; t != NULL; t = t->next) {
            timeout->time -= t->time;
            if (t->next == NULL ||
                t->next->time > timeout->time) {
                if (t->next != NULL) {
                    t->next->time -= timeout->time;
                }
            }
        }
    }
}
```

```

}
timeout->next = t->next;
t->next = timeout;
break;
}
}
}
}

```

函数 sys\_untimeout 从当前任务定时事件链表中删除一个定时事件

```

void sys_untimeout(sys_timeout_handler h, void *arg)
{
    struct sys_timeouts *timeouts;
    struct sys_timeout *prev_t, *t;
    timeouts = sys_arch_timeouts();//返回当前任务定时事件链表起始指针
    if (timeouts->next == NULL)//如果链表为空直接返回
    {
        return;
    }
    //查找对应定时事件并从链表中删除.
    for (t = timeouts->next, prev_t = NULL; t != NULL; prev_t = t, t = t->next)
    {
        if ((t->h == h) && (t->arg == arg))
        {
            /* We have a match */
            /* Unlink from previous in list */
            if (prev_t == NULL)
                timeouts->next = t->next;
            else
                prev_t->next = t->next;
            /* If not the last one, add time of this one back to next */
            if (t->next != NULL)
                t->next->time += t->time;
            memp_free(MEMP_SYS_TIMEOUT, t);
            return;
        }
    }
    return;
}

```

### 2.2.3 “mbox”的实现:

#### (1)mbox 的创建

```

sys_mbox_t sys_mbox_new(void)
{
    u8_t    ucErr;
    PQ_DESCR  pQDesc;

```

//从消息队列内存分区中得到一个内存块

```

    pQDesc = OSMemGet( pQueueMem, &ucErr );
    if( ucErr == OS_NO_ERR ) {
        //创建一个消息队列
        pQDesc->pQ=OSQCreate(&(pQDesc->pvQEntries[0]), MAX_QUEUE_ENTRIES );
        if( pQDesc->pQ != NULL ) {
            return pQDesc;
        }
    }
    return SYS_MBOX_NULL;
}

```

(2)发一条消息给”mbox”

```

const void * const pvNullPointer = 0xffffffff;
void sys_mbox_post(sys_mbox_t mbox, void *data)
{
    INT8U err;
    if( !data )
        data = (void*)&pvNullPointer;
    err= OSQPost( mbox->pQ, data);
}

```

在 uc0s 中,如果 OSQPost (OS\_EVENT \*pevent, void \*msg)中的 msg==NULL 会返回一条 OS\_ERR\_POST\_NULL\_PTR 错误.而在 lwip 中会调用 sys\_mbox\_post(mbox,NULL)发送一条空消息,我们在本函数中把 NULL 变成一个常量指针 0xffffffff.

(3)从”mbox”中读取一条消息

```

#define SYS_ARCH_TIMEOUT 0xffffffff
void sys_mbox_fetch(sys_mbox_t mbox, void **msg)
{
    u32_t time;
    struct sys_timeouts *timeouts;
    struct sys_timeout *tmptimeout;
    sys_timeout_handler h;
    void *arg;
again:
    timeouts = sys_arch_timeouts();///返回当前任务定时事件链表起始指针
    if( !timeouts || !timeouts->next ) {///如果定时事件链表为空
        sys_arch_mbox_fetch(mbox, msg, 0);///无超时等待消息
    } else {
        if( timeouts->next->time > 0 ) {
            //如果超时事件链表不为空,而且第一个超时事件的 time !=0
            //带超时等待消息队列,超时时间等于超时事件链表中第一个超时事件的 time,
            time = sys_arch_mbox_fetch(mbox, msg, timeouts->next->time);
            //在后面分析中可以看到 sys_arch_mbox_fetch 调用了 uc0s 中的 OSQPend 系统调
            //用从消息队列中读取消息.
            //如果”mbox”消息队列不为空,任务立刻返回,否则任务进入阻塞态.
            //需要重点说明的是 sys_arch_mbox_fetch 的返回值 time:如果 sys_arch_mbox_fetch

```

```

//因为超时返回,time=SYS_ARCH_TIMEOUT,
//如果 sys_arch_mbox_fetch 因为收到消息而返回,
//time = 收到消息时刻的时间-执行 sys_arch_mbox_fetch 时刻的时间,单位是毫秒
//由于在 uc0s 中任务调用 OSQPend 系统调用进入阻塞态,到收到消息重新开始执行
//这段时间没有记录下来,所以我们要简单修改 uc0s 的源代码.(后面我们会看到).
} else {
    //如果定时事件链表不为空,而且第一个定时事件的 time ==0,表示该事件的定时
//时间到
    time = SYS_ARCH_TIMEOUT;
}
if(time == SYS_ARCH_TIMEOUT) {
    //一个定时事件的定时时间到
    tmptimeout = timeouts->next;
    timeouts->next = tmptimeout->next;
    h = tmptimeout->h;
    arg = tmptimeout->arg;
    memp_free(MEMP_SYS_TIMEOUT, tmptimeout);
    //从内存中释放该定时事件,并执行该定时事件中的函数
    if(h != NULL) {
        h(arg);
    }
    //因为定时事件中的定时时间到或者是因为 sys_arch_mbox_fetch 超时到而执行到
//这里,返回本函数开头重新等待 mbox 的消息
    goto again;
} else {
    //如果 sys_arch_mbox_fetch 无超时收到消息返回
//则刷新定时事件链表中定时事件的 time 值.
    if(time <= timeouts->next->time) {
        timeouts->next->time = time;
    } else {
        timeouts->next->time = 0;
    }
}
}
}

u32_t sys_arch_mbox_fetch(sys_mbox_t mbox, void **data, u32_t timeout)
{
    u32_t ucErr;
    u16_t uc0s_timeout;
    //在 lwip 中 ,timeout 的单位是 ms
    // 在 uc0sII ,timeout 的单位是 timer tick
    uc0s_timeout = 0;

```

```

if(timeout != 0){
ucos_timeout = (timeout)*( OS_TICKS_PER_SEC/1000);
if(ucos_timeout < 1)
    ucos_timeout = 1;
else if(ucos_timeout > 65535)
    ucos_timeout = 65535;
}
//如果 data!=NULL 就返回消息指针,
if(data != NULL){
    *data = OSQPend( mbox->pQ, (u16_t)ucos_timeout, &ucErr );
}else{
    OSQPend(mbox->pQ,(u16_t)ucos_timeout,&ucErr);
}
//这里修改了 ucos 中的 OSQPend 系统调用,
//原来的 void *OSQPend(OS_EVENT *pevent, INT16U timeout, INT8U *err)
// err 的返回值只有两种:收到消息就返回 OS_NO_ERR,超时则返回 OS_TIMEOUT
//这里先将 err 从 8 位数据改变成了 16 位数据 OSQPend(*pevent,timeout, INT16U *err)
//重新定义了 OS_TIMEOUT
//在 ucos 中原有#define OS_TIMEOUT 20
//改为 #define OS_TIMEOUT -1
//err 返回值的意义也改变了,如果超时返回 OS_TIMEOUT
// 如果收到消息,则返回 OSTCBCur->OSTCBDly 修改部分代码如下
//if(msg != (void *)0) { /* Did we get a message? */
// OSTCBCur->OSTCBMsg = (void *)0;
// OSTCBCur->OSTCBStat = OS_STAT_RDY;
// OSTCBCur->OSTCBEventPtr = (OS_EVENT *)0;
// *err = OSTCBCur->OSTCBDly;// zhangzs @2003.12.12
// OS_EXIT_CRITICAL();
// return (msg); /* Return message received */
// }
//关于 ucos 的 OSTCBCur->OSTCBDly 的含义请查阅 ucos 的书籍
if(ucErr == OS_TIMEOUT){
    timeout = SYS_ARCH_TIMEOUT;
} else {
    if(*data == (void*)&pvNullPointer )
        *data = NULL;
    //单位转换,从 ucos tick->ms
    timeout = (ucos_timeout -ucErr)*(1000/ OS_TICKS_PER_SEC);
}
return timeout;
}

```

semaphone 的实现和 mbox 类似,这里就不再重复了.

**上海勤研电子**

上海徐汇区漕溪北路 38 号 15 楼 B 座 TEL:51097571  
<http://www.kivi.com.cn> & <http://www.armzone.com/>

---

上海勤研电子